

旋流恒压消防泵 公共汽车客舱灭火专用泵

XBD旋流恒压消防泵

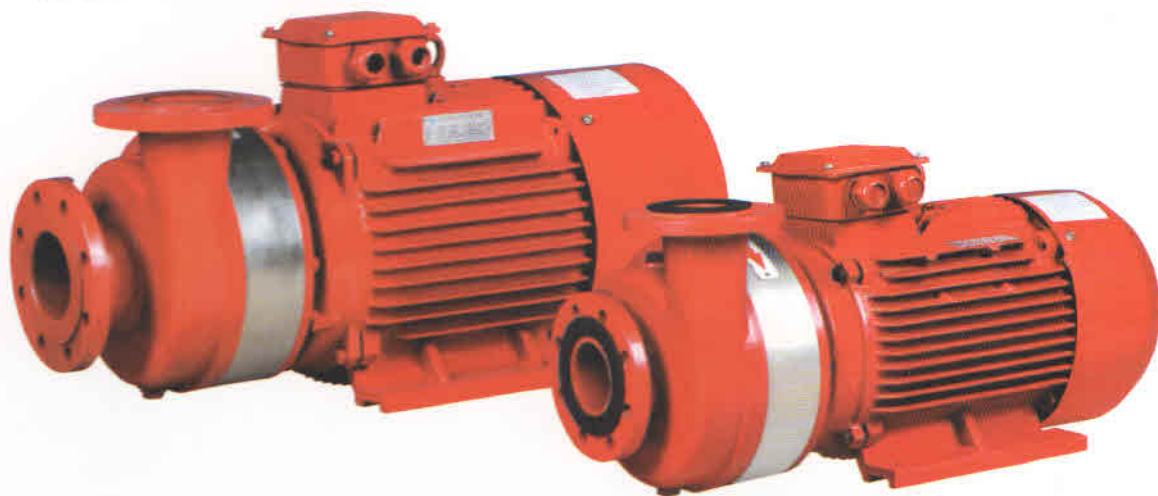

产品概述

XBD系列旋流恒压消防泵，是我司自行研发的一种能在额定流量范围内，流量的变化，扬程恒定不变的消防、高楼供水及厂矿排水专用泵。其性能、技术条件符合国家 GB 6245-2006《消防泵》标准要求。

XBD系列旋流恒压消防泵其性能属国内外首创，并已申请了国家专利，产品品质由中国人民财产保险股份有限公司福建省分公司承保。

产品特点

XBD系列旋流恒压消防泵，是将离心泵与旋流泵的工作优点融为一体，经过科学组合后，采用水力模型软件，对泵体与叶轮进行设计，使水流在泵腔里既旋流又离心的一种全新泵类产品。

目前，市面上的消防泵基本以离心或切线泵为主。首先，离心泵优势在于低比速时能提供某流量范围内的高扬程性能，而且效率高。缺陷在于当流量增大时其扬程会降低。若要保持扬程恒定，就需要配备价格昂贵的变频变速动力装置或多级泵水，以及使用循环短路管线，设置减压阀等等；特别是使用于喷淋消防系统时，对日常零流量的管路安全检测或小流量灭火，其系统需要增设旁流管道，否则，其零或小流量高压力的工作特性，会造成系统的喷淋头爆炸。目前高层建筑供水及消防泵系统，都采用这种装置解决消防泵的恒流、恒压问题。其次，切线泵具有良好的恒压特性，它虽然克服了离心式消防泵的压力随流量而变的弱点，但由于叶轮与泵壳之间的轴向与径向间隙都比较小，且叶片为径向的直叶片，故噪声和振动都比较大。尤其是在零流量和小流量时，径向直叶片的进口将产生脱体涡和回流，从而引起额外的噪声和振动，甚至产生高强度的尖叫，使人难以忍受，致使有的厂家提出了不允许在零流量下使用的要求，而这种要求是与消防泵“常备不懈，从零启动”的实际状况背道而驰的。

XBD系列旋流恒压消防泵的显著特点是其工作特性曲线既扬程—流量曲线基本平坦，从零流量到额定流量，扬程变化率 $\leq 3.5\%$ ；从零流量到1.5倍额定流量，扬程变化率 $\leq 7\%$ 。因此，小流量或零流量时不超压，水压不随流量的变化而变化，不需要像传统消防泵增加辅助设备，仅单台消防泵就能确保消防工作的正常进行，从而提高消防设备的可靠性及性价比。

XBD系列旋流恒压消防泵，采用泵与电机同轴直连式，结构紧凑，占地面积小，机械密封可靠；由于泵体与叶轮采用特殊的设计，使得其工作过程运转平稳，噪音低；过流部件采用不锈钢或特殊防锈处理，并且泵体与叶轮采用宽松配合，因此增加运行的可靠性。

XBD系列旋流恒压消防泵由普通电动机驱动，不需配备价格昂贵的变频变速动力装置，单泵输送就可以完成额定状态下的工作。

应用范围

XBD系列旋流恒压消防泵，是用于输送以不含固体颗粒的清水，或理化性质类似于水的灭火剂液体。适用于工业及民用建筑固定消防系统(消防栓灭火系统、自动喷淋灭火系统及水喷雾灭火系统)的供水；尤其适用于高层建筑消防的给水系统；也可适用于消防和生活(生产)共用的给水系统；还适用于市政工程、工矿企业及锅炉的给水。

结构与安装

XBD系列旋流恒压消防泵由驱动电动机与泵同轴直连组成，泵结构包括泵体、连接盖、叶轮及机械密封等组成；泵为立式安装(L)时，进、出水口同一水平轴线，为卧式安装(W)时，进、出水口呈 90° 夹角。

型号说明

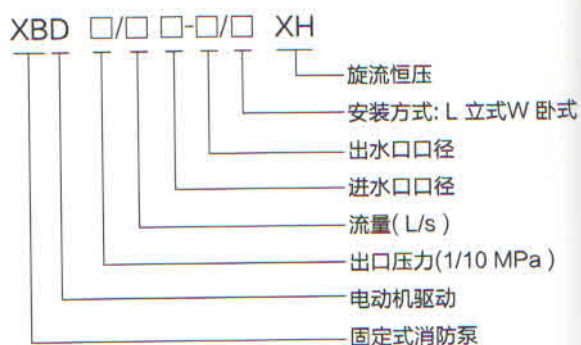

电话: 0593-6396168 6588155
 传真: 0593-6396596 6396566

XBD/20 ***-**/* XH技术数据 (可按客户要求设计)**

型号	流量 Q(L/s)	压力 P(MPa)	转速 n(r/min)	进口尺寸 (mm)	出口尺寸 (mm)	电动机功率 P(kW)	重量 (kg)
XBD4/20 80-65/* XH	20	0.4	2950	Φ80	Φ65	22	175
XBD5/20 100-80/* XH		0.5	2940	Φ100	Φ80	24	198
XBD6/20 100-80/* XH		0.6	2930			28	248

QH性能曲线

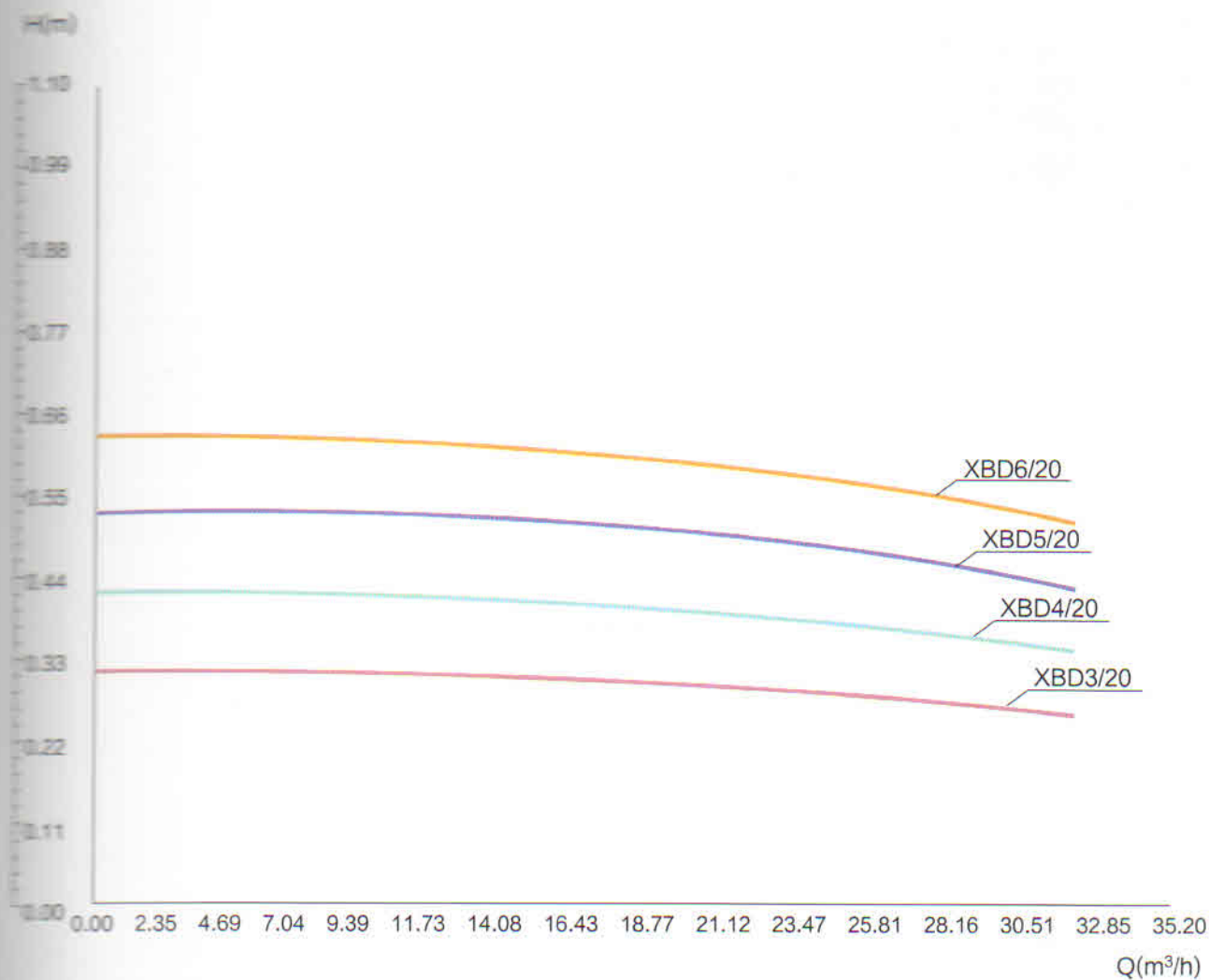

旋流恒压消防泵 公共汽车客舱灭火专用泵

XBD**/25 ***-***/XH技术数据 (可按客户需要设计)

型号	流量 Q(L/s)	压力 P(MPa)	转速 n(r/min)	进口尺寸 (mm)	出口尺寸 (mm)	电动机功率 P(kW)	重量 (kg)
XBD4/25 100-80/* XH	25	0.4	2950	φ100	φ80	22	190
XBD5/25 100-80/* XH		0.5	2940			27	210
XBD6/25 100-80/* XH		0.6	2940			32	265
XBD7/25 125-100/* XH		0.7	2950	φ125	φ100	40	245
XBD8/25 125-100/* XH		0.8	2950			46	260

Q/H 性能曲线

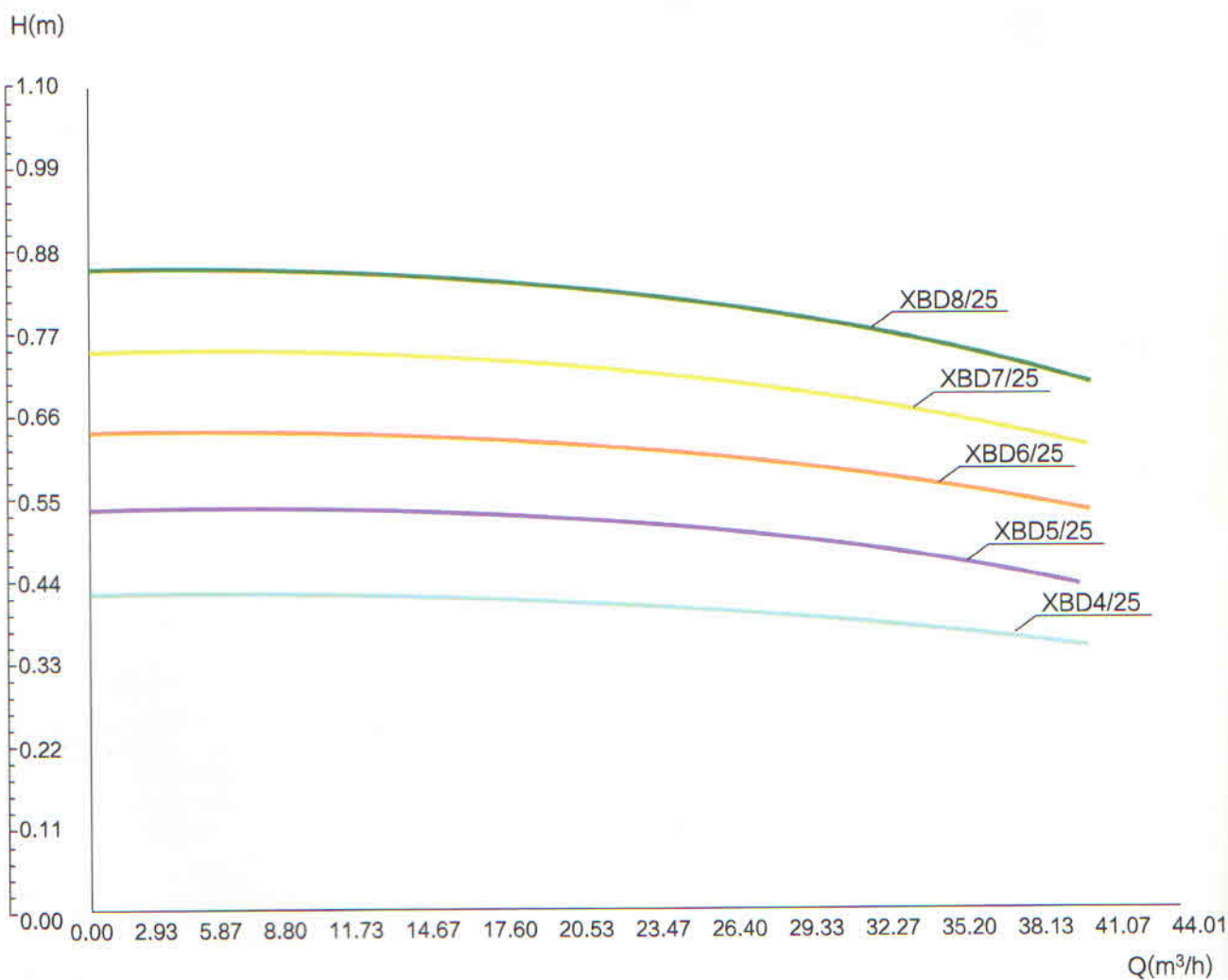

电话: 0593-6396168 6588155
 传真: 0593-6396596 6396566



永达盛电机

Y D S YONGDASHENG MOTOR

XBD/35 125-100/* XH技术数据 (可按客户要求设计)**

型号	流量 Q(L/s)	压力 P(MPa)	转速 n(r/min)	进口尺寸 (mm)	出口尺寸 (mm)	电动机功率 P(kW)	重量 (kg)
XBD5/35 125-100/* XH	35	0.5	2950	Φ125	Φ100	40	295
XBD6/35 125-100/* XH		0.6	2950			50	410
XBD7/35 125-100/* XH		0.7	2940			58	490
XBD8/35 125-100/* XH		0.8	2940			65	455
XBD9/35 125-100/* XH		0.9	2940			70	500
XBD10/35 125-100/* XH		1	2940			80	530

QH性能曲线

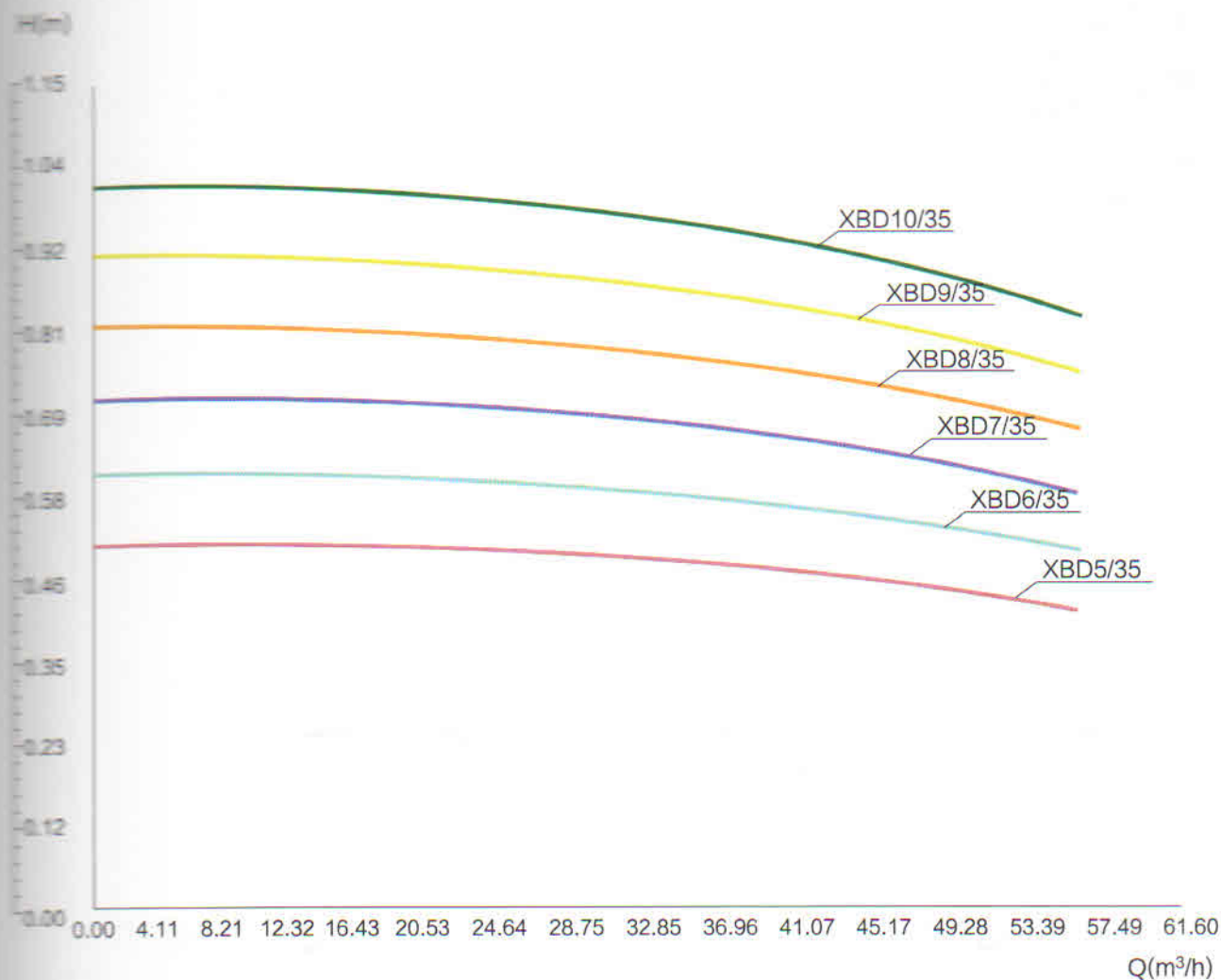

旋流恒压消防泵 公共汽车客舱灭火专用泵

XBD**/40 ***-***/* XH技术数据 (可按客户要求设计)

型号	流量 Q(L/s)	压力 P(MPa)	转速 n(r/min)	进口尺寸 (mm)	出口尺寸 (mm)	电动机功率 P(kW)	重量 (kg)
XBD8/40 125-100/* XH	40	0.8	2950	Φ125	Φ100	72	505
XBD9/40 125-100/* XH		0.9	2950			81	530
XBD10/40 125-100/* XH		1	2940			90	550
XBD11/40 125-100/* XH		1.1	2930			100	720
XBD12/40 125-100/* XH		1.2	2930			110	850
XBD13/40 150-125/* XH		1.3	2940	Φ150	Φ125	125	935
XBD14/40 150-125/* XH		1.4	2940			135	965

Q/H 性能曲线

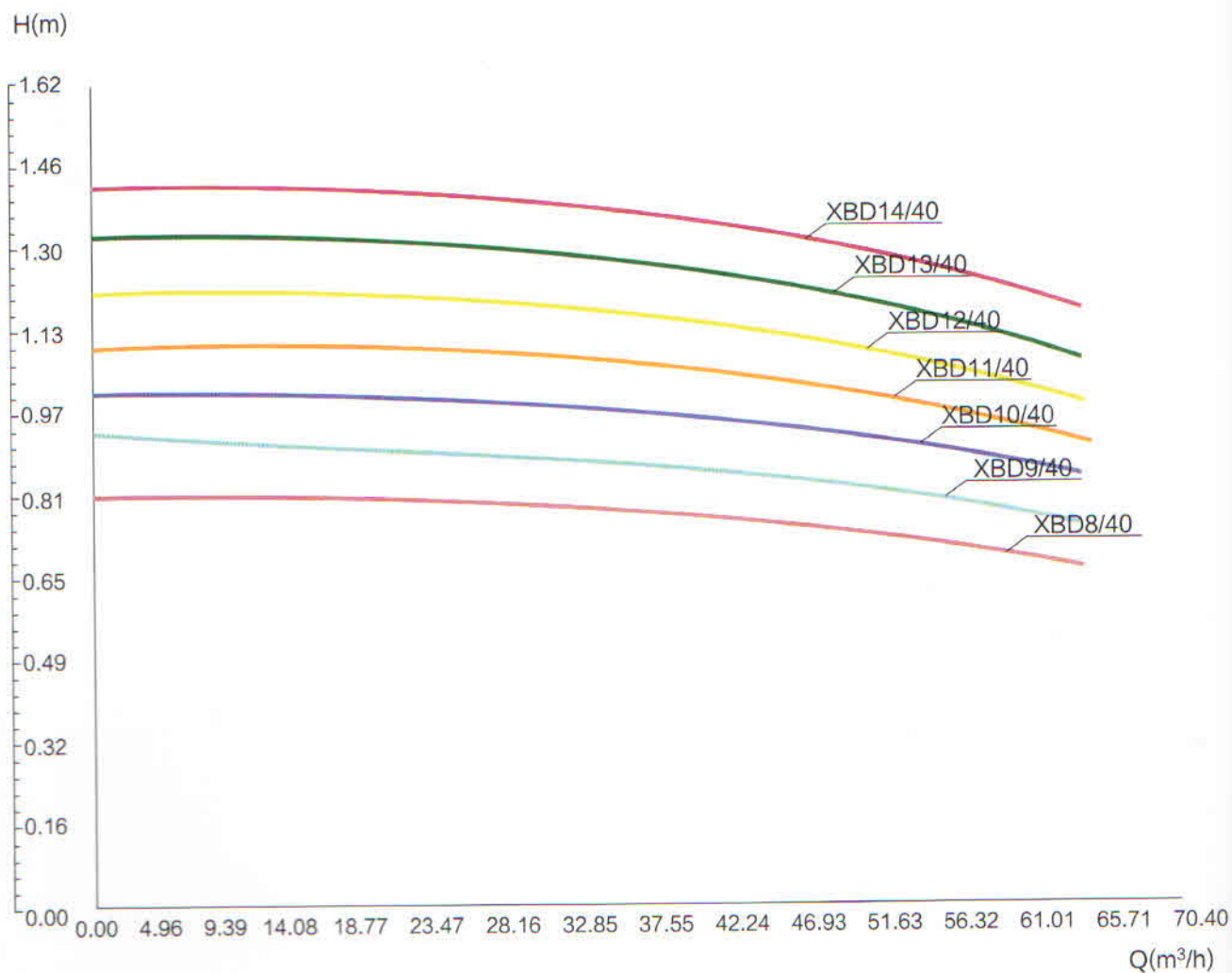

电话: 0593-6396168 6588155
 传真: 0593-6396596 6396566

XBD/45 ***-***/XH技术数据 (可按客户要求设计)**

型号	流量 Q(L/s)	压力 P(MPa)	转速 n(r/min)	进口尺寸 (mm)	出口尺寸 (mm)	电动机功率 P(kW)	重量 (kg)
XBD9/45 125-100/* XH	45	0.9	2950	Φ 125	Φ 100	90	550
XBD10/45 125-100/* XH		1	2950			100	720
XBD11/45 150-125/* XH		1.1	2940	Φ 150	Φ 125	120	920
XBD12/45 150-125/* XH		1.2	2940			130	950
XBD13/45 150-125/* XH		1.3	2940			140	1030
XBD14/45 150-125/* XH		1.4	2940			145	1010
XBD15/45 150-125/* XH		1.5	2940			155	1035

QH性能曲线

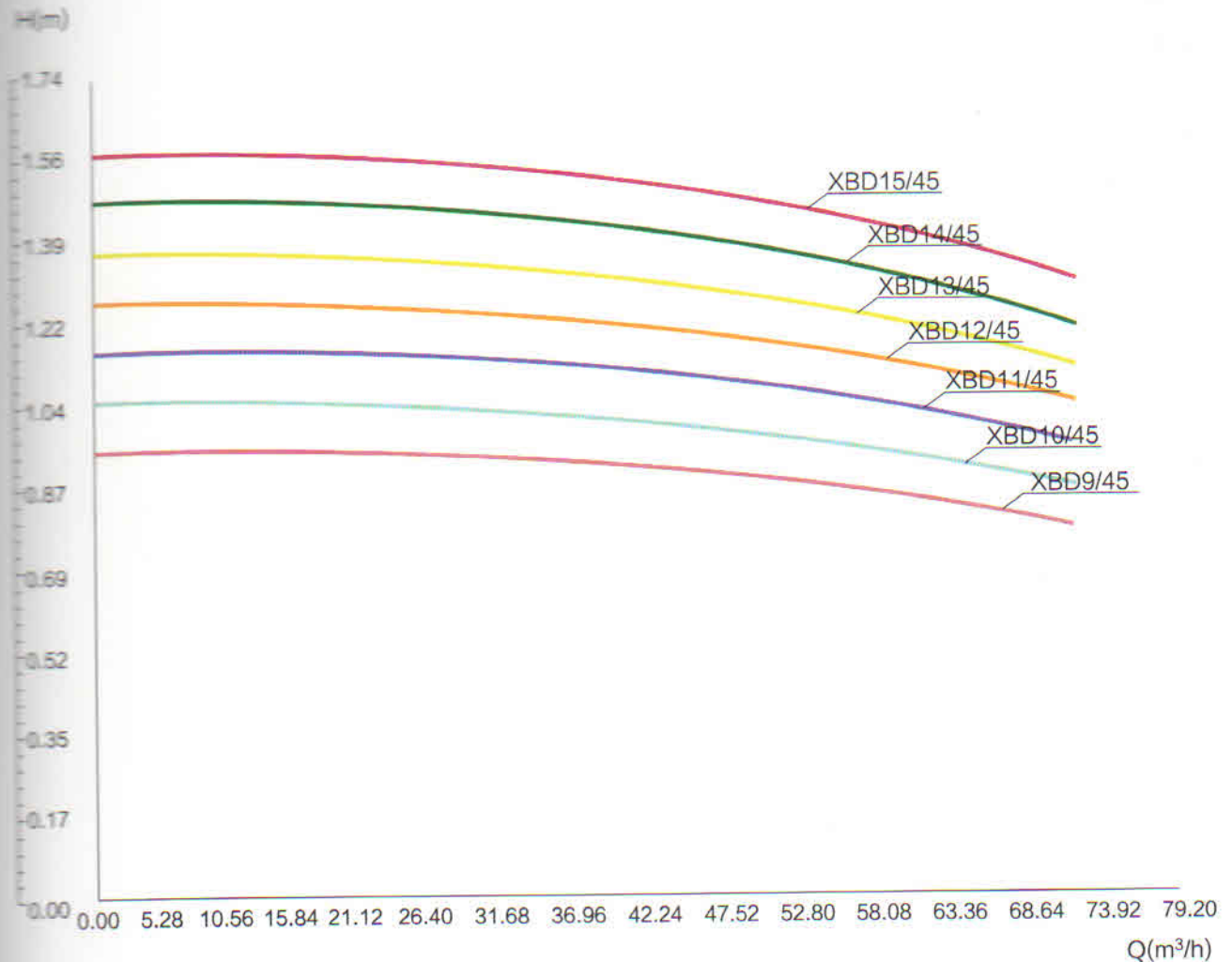

旋流恒压消防泵 公共汽车客舱灭火专用泵

XBD**/50 ***-***/* XH技术数据 (可按客户要求设计)

型号	流量 Q(L/s)	压力 P(MPa)	转速 n(r/min)	进口尺寸 (mm)	出口尺寸 (mm)	电动机功率 P(kW)	重量 (kg)
XBD12/50 150-125/* XH	50	1.2	2950	Φ150	Φ125	140	990
XBD13/50 150-125/* XH		1.3	2950			150	1005
XBD14/50 150-125/* XH		1.4	2940			160	1035
XBD15/50 150-125/* XH		1.5	2940			170	1055
XBD16/50 200-150/* XH		1.6	2940	Φ200	Φ150	180	1095
XBD17/50 200-150/* XH		1.7	2930			190	1120
XBD18/50 200-150/* XH		1.8	2935			200	1145

Q/H 性能曲线

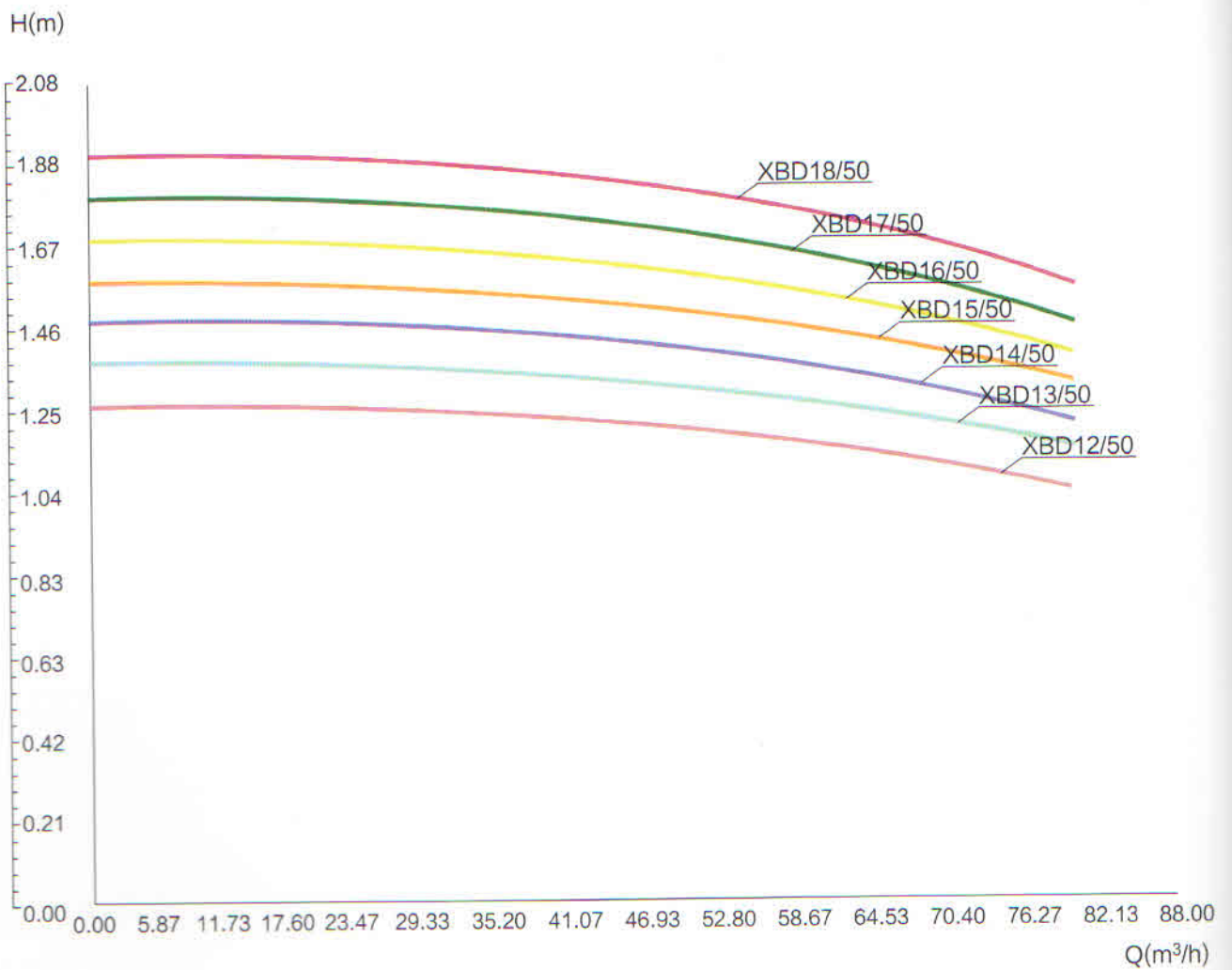

电话: 0593-6396168 6588155
 传真: 0593-6396596 6396566



永达盛电机

YDS YONGDASHENG MOTOR

XBD/60 200-150/* XH技术数据 (可按客户需要设计)**

型号	流量 Q(L/s)	压力 P(MPa)	转速 n(r/min)	进口尺寸 (mm)	出口尺寸 (mm)	电动机功率 P(kW)	重量 (kg)
XBD13/60 200-150/* XH	60	1.3	2950	Φ200	Φ150	175	1080
XBD14/60 200-150/* XH		1.4	2950			190	1120
XBD15/60 200-150/* XH		1.5	2950			200	1145
XBD16/60 200-150/* XH		1.6	2950			215	1205
XBD17/60 200-150/* XH		1.7	2950			225	1635
XBD18/60 200-150/* XH		1.8	2950			240	1695
XBD19/60 200-150/* XH		1.9	2940			260	1905
XBD20/60 200-150/* XH		2	2930			270	1915

QH 性能曲线

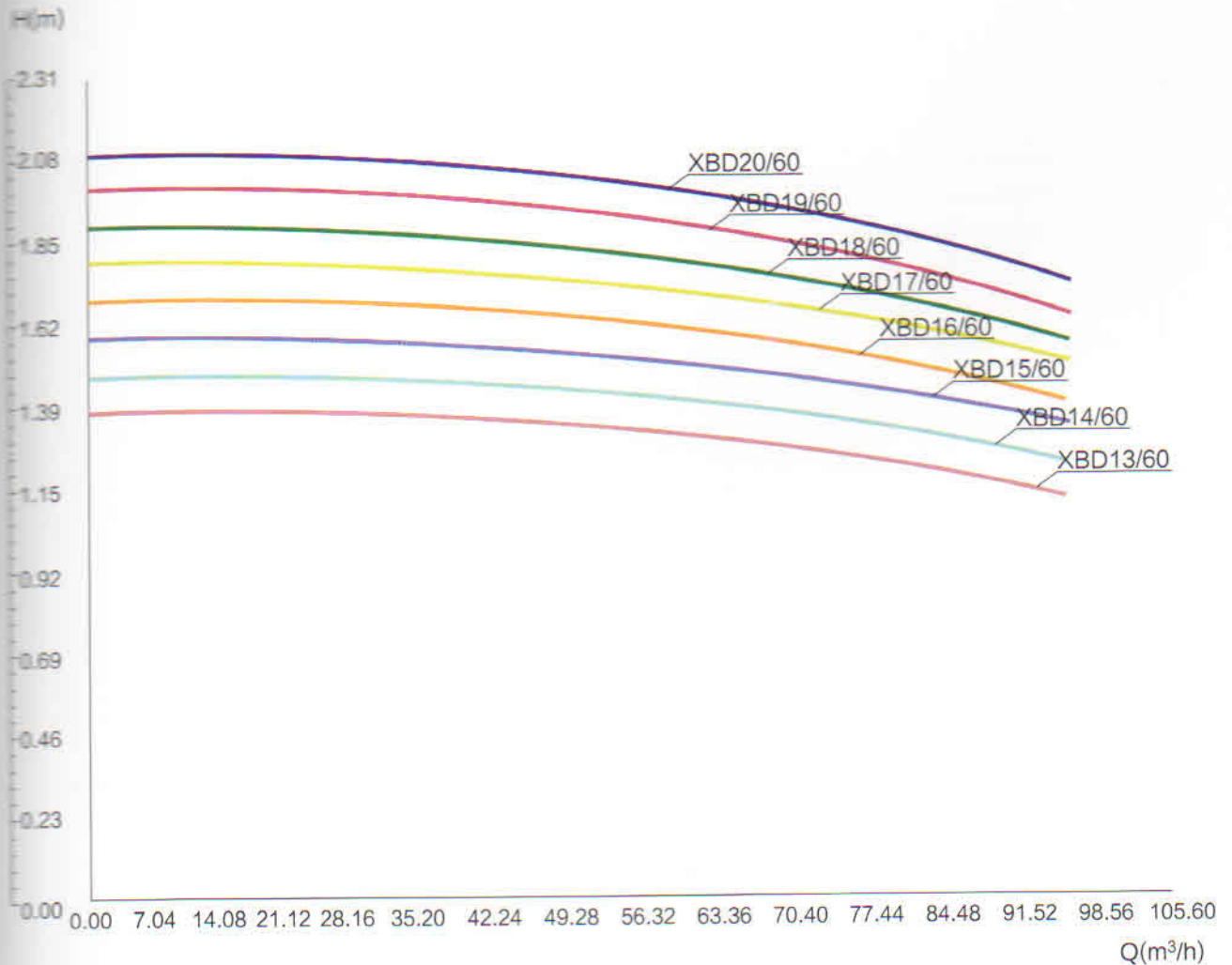

旋流恒压消防泵 公共汽车客舱灭火专用泵

XBD**/65 200-150/* XH技术数据 (可按客户要求设计)

型号	流量 Q(L/s)	压力 P(MPa)	转速 n(r/min)	进口尺寸 (mm)	出口尺寸 (mm)	电动机功率 P(kW)	重量 (kg)
XBD13/65 200-150/* XH	65	1.3	2950	Φ200	Φ150	190	1120
XBD14/65 200-150/* XH		1.4	2950			200	1145
XBD15/65 200-150/* XH		1.5	2950			220	1590
XBD16/65 200-150/* XH		1.6	2950			235	1650
XBD17/65 200-150/* XH		1.7	2940			245	1715
XBD18/65 200-150/* XH		1.8	2930			260	1885
XBD19/65 200-150/* XH		1.9	2930			275	1900
XBD20/65 200-150/* XH		2	2930			290	1920

Q/H 性能曲线

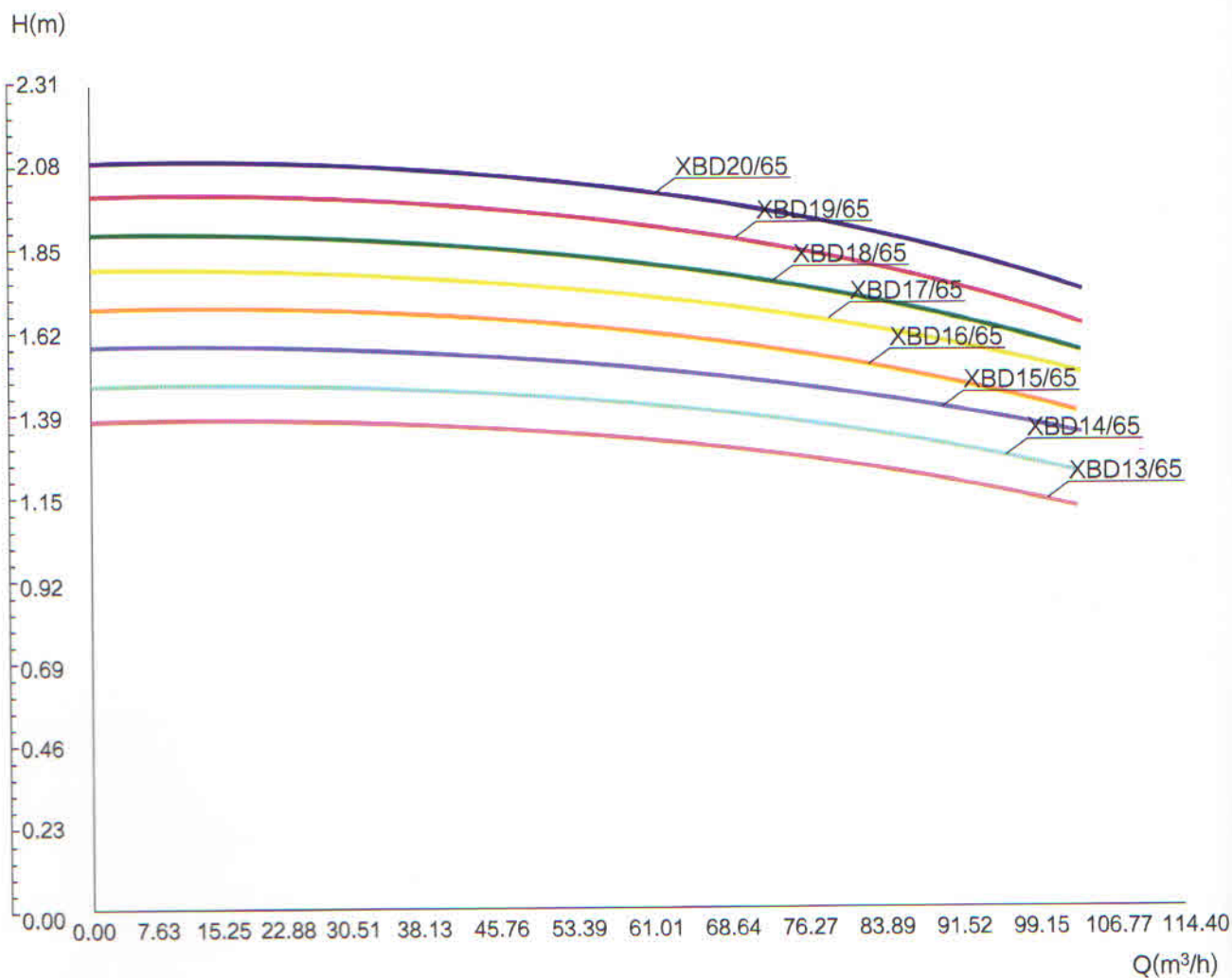

电话: 0593-6396168 6588155
 传真: 0593-6396596 6396566

XBD/70 200-150/* XH技术数据 (可按客户需要设计)**

型号	流量 Q(L/s)	压力 P(MPa)	转速 n(r/min)	进口尺寸 (mm)	出口尺寸 (mm)	电动机功率 P(kW)	重量 (kg)
XBD13/70 200-150/* XH	70	1.3	2950	Φ200	Φ150	200	1145
XBD14/70 200-150/* XH		1.4	2950			220	1590
XBD15/70 200-150/* XH		1.5	2940			235	1650
XBD16/70 200-150/* XH		1.6	2930			250	1710
XBD17/70 200-150/* XH		1.7	2930			265	1865
XBD18/70 200-150/* XH		1.8	2950			285	1940
XBD19/70 200-150/* XH		1.9	2950			300	1950
XBD20/70 200-150/* XH		2	2940			315	1965

QH性能曲线

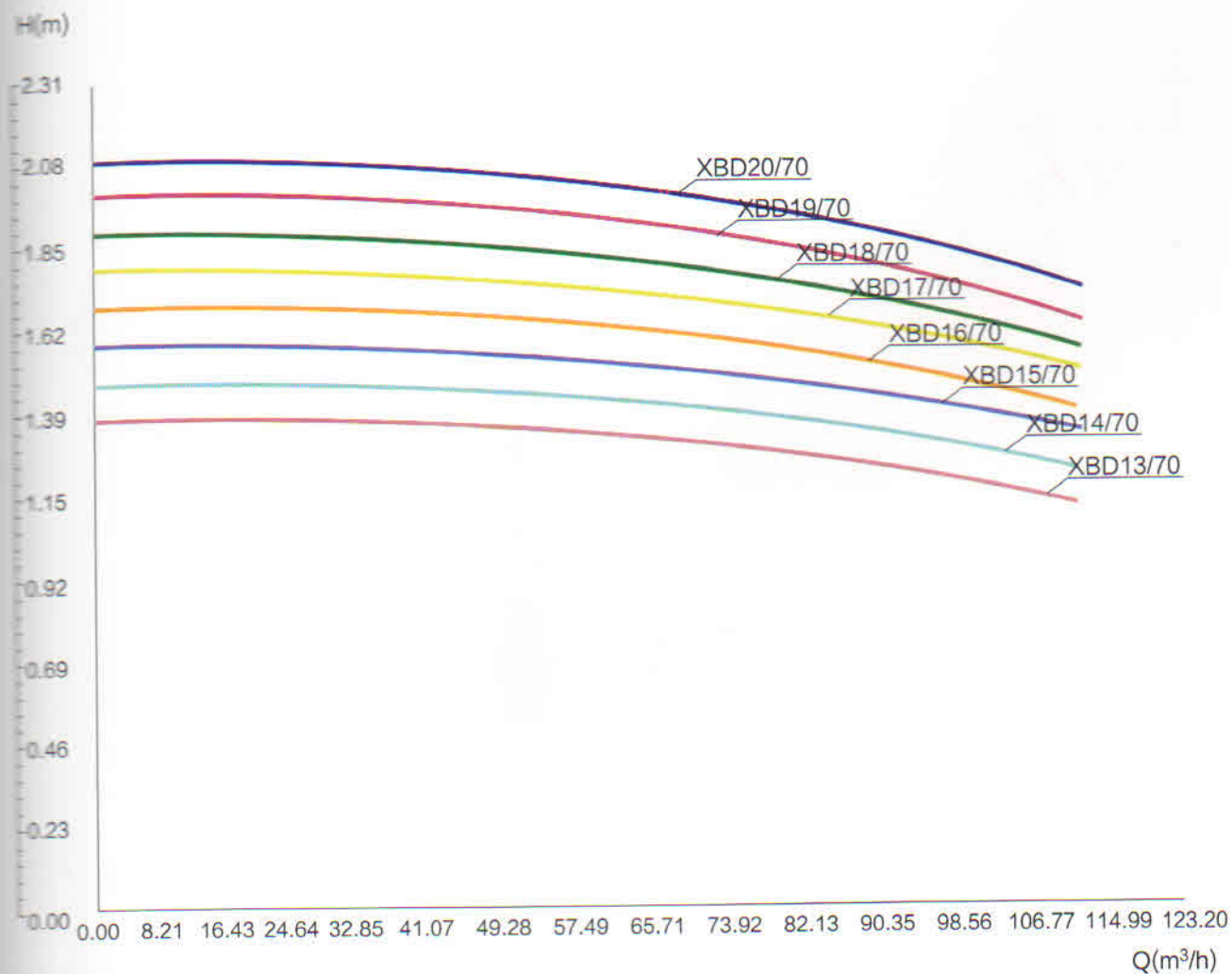

旋流恒压消防泵 公共汽车客舱灭火专用泵

卧式(W)安装尺寸

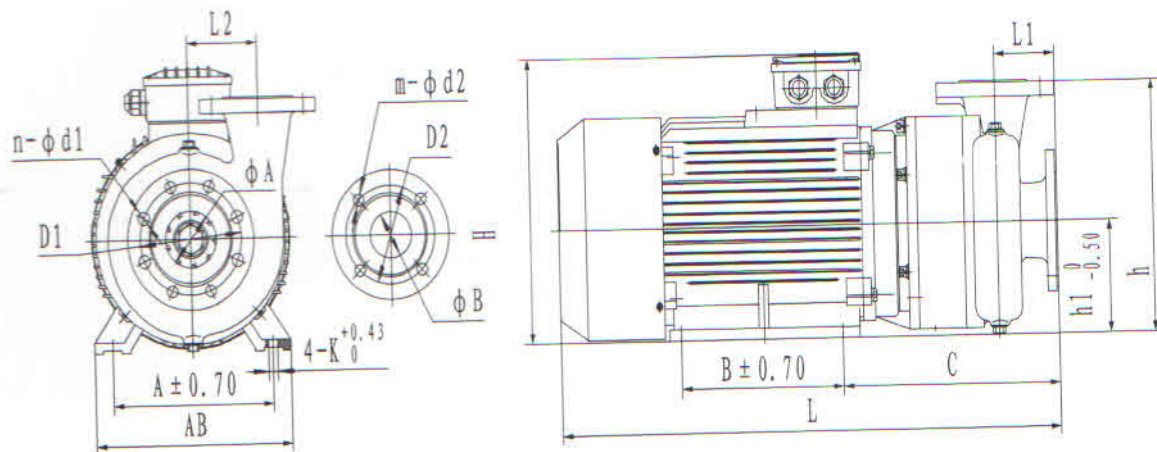

XBD**/20 ***-**/W XH(mm)

型号	外形尺寸					安装尺寸				进口法兰			出口法兰		
	L	H	h	h1	AB	A	B	C	K	D1	φA	n-φd1	D2	φB	m-φd2
XBD4/20 80-65/W XH	815	440	380	180	349	279	241	368	15	φ160	φ80	8-φ18	φ145	φ65	8-φ18
XBD5/20 100-80/W XH	835									φ180	φ100		φ160	φ80	
XBD6/20 100-80/W XH	893	498	400	200	390	318	305	373	19						

XBD**/25 ***-***/W XH(mm)

型号	外形尺寸					安装尺寸				进口法兰			出口法兰		
	L	H	h	h1	AB	A	B	C	K	D1	φA	n-φd1	D2	φB	m-φd2
XBD4/25 100-80/W XH	835	440	380	180	349	279	241	368	15	φ180	φ100	8-φ18	φ160	φ80	8-φ18
XBD5/25 100-80/W XH															
XBD6/25 100-80/W XH	893	498	400	200	390	318	305	373	19	φ210	φ125	8-φ18	φ180	φ100	8-φ18
XBD7/25 125-100/W XH	964	545	475	225	431	356	311	426							
XBD8/25 125-100/W XH															

XBD**/35 125-100/W XH(mm)

型号	外形尺寸					安装尺寸				进口法兰			出口法兰		
	L	H	h	h1	AB	A	B	C	K	D1	φA	n-φd1	D2	φB	m-φd2
XBD5/35 125-100/W XH	964	545	475	255	431	356	311	426	19	φ210	φ125	8-φ18	φ180	φ100	8-φ18
XBD6/35 125-100/W XH															
XBD7/35 125-100/W XH	1038	610	500	250	484	406	349	411	24	φ210	φ125	8-φ18	φ180	φ100	8-φ18
XBD8/35 125-100/W XH															
XBD9/35 125-100/W XH	1143	665	555	280	538	457	419	475							
XBD10/35 125-100/W XH															

电话: 0593-6396168 6588155
 传真: 0593-6396596 6396566

XBD**/40 ***-***/W XH(mm)

型号	外形尺寸					安装尺寸				进口法兰			出口法兰		
	L	H	h	h1	AB	A	B	C	K	D1	ΦA	n-Φd1	D2	ΦB	m-Φd2
XBD8/40 125-100/W XH	1143	665	555	280	538	457	419	475	24	Φ210	Φ125	8-Φ18	Φ180	Φ100	8-Φ18
XBD9/40 125-100/W XH															
XBD10/40 125-100/W XH															
XBD11/40 125-100/W XH	1317	850	590	315	625	508	406	475	28	Φ240	Φ150	8-Φ22	Φ210	Φ125	
XBD12/40 125-100/W XH															
XBD13/40 150-125/W XH	1340	850	615	315	625	508	457	498	28	Φ240	Φ150	8-Φ22	Φ210	Φ125	
XBD14/40 150-125/W XH															

XBD**/45 ***-***/W XH(mm)

型号	外形尺寸					安装尺寸				进口法兰			出口法兰			
	L	H	h	h1	AB	A	B	C	K	D1	ΦA	n-Φd1	D2	ΦB	m-Φd2	
XBD9/45 150-125/W XH	1150	665	580	280	625	508	457	419	485	24	Φ240	Φ150	8-Φ22	Φ210	Φ125	8-Φ18
XBD10/45 150-125/W XH	1325		615						406							
XBD11/45 200-150/W XH			1375						665							
XBD12/45 200-150/W XH																
XBD13/45 200-150/W XH																
XBD14/45 200-150/W XH	1370	850	665	315	625	508	457	530	28	Φ295	Φ200	12-Φ22	Φ240	Φ150	8-Φ22	
XBD15/45 200-150/W XH	1480															

XBD**/50 ***-***/W XH(mm)

型号	外形尺寸					安装尺寸				进口法兰			出口法兰		
	L	H	h	h1	AB	A	B	C	K	D1	ΦA	n-Φd1	D2	ΦB	m-Φd2
XBD12/50 200-150/W XH	1480	850	665	315	625	508	457	530	28	Φ295	Φ200	12-Φ22	Φ240	Φ150	8-Φ22
XBD13/50 200-150/W XH															
XBD14/50 200-150/W XH															
XBD15/50 200-150/W XH	1484	850	665	315	625	508	508	532	28	Φ295	Φ200	12-Φ22	Φ240	Φ150	8-Φ22
XBD16/50 200-150/W XH															
XBD17/50 200-150/W XH															
XBD18/50 200-150/W XH															

旋流恒压消防泵 公共汽车客舱灭火专用泵

XBD**/60 200-150/W XH(mm)

型号	外形尺寸					安装尺寸				进口法兰			出口法兰		
	L	H	h	h1	AB	A	B	C	K	D1	ΦA	n-Φd1	D2	ΦB	m-Φd2
XBD13/60 200-150/W XH	1484	850	665	315	625	508	508	532	28	Φ295	Φ200	12-Φ22	Φ240	Φ150	8-Φ22
XBD14/60 200-150/W XH			685					583							
XBD15/60 200-150/W XH			685					583							
XBD16/60 200-150/W XH	1535	980	725	355	726	610	560	619	28	Φ310	Φ200	12-Φ26	Φ250	Φ150	8-Φ26
XBD17/60 200-150/W XH	745		619												
XBD18/60 200-150/W XH	745		619												
XBD19/60 200-150/W XH	1738	980	745	355	726	610	630	622	28	Φ310	Φ200	12-Φ26	Φ250	Φ150	8-Φ26
XBD20/60 200-150/W XH			745					622							

XBD**/65 200-150/W XH(mm)

型号	外形尺寸					安装尺寸				进口法兰			出口法兰		
	L	H	h	h1	AB	A	B	C	K	D1	ΦA	n-Φd1	D2	ΦB	m-Φd2
XBD13/65 200-150/W XH	1484	850	665	315	625	508	508	531	28	Φ295	Φ200	12-Φ22	Φ240	Φ150	8-Φ22
XBD14/65 200-150/W XH			531												
XBD15/65 200-150/W XH			531												
XBD16/65 200-150/W XH	1710	980	705	355	726	610	560	593	28	Φ295	Φ200	12-Φ22	Φ240	Φ150	8-Φ22
XBD17/65 200-150/W XH	705		593												
XBD18/65 200-150/W XH	705		593												
XBD19/65 200-150/W XH	1735	980	725	355	726	610	630	619	28	Φ310	Φ200	12-Φ26	Φ250	Φ150	8-Φ26
XBD20/65 200-150/W XH			725					619							

XBD**/70 200-150/W XH(mm)

型号	外形尺寸					安装尺寸				进口法兰			出口法兰		
	L	H	h	h1	AB	A	B	C	K	D1	ΦA	n-Φd1	D2	ΦB	m-Φd2
XBD13/70 200-150/W XH	1484	850	665	315	625	508	508	531	28	Φ295	Φ200	12-Φ22	Φ240	Φ150	8-Φ22
XBD14/70 200-150/W XH			531												
XBD15/70 200-150/W XH			531												
XBD16/70 200-150/W XH	1710	980	705	355	726	610	560	593	28	Φ295	Φ200	12-Φ22	Φ240	Φ150	8-Φ22
XBD17/70 200-150/W XH	705		593												
XBD18/70 200-150/W XH	705		593												
XBD19/70 200-150/W XH	1738	980	745	355	726	610	630	622	28	Φ310	Φ200	12-Φ26	Φ250	Φ150	8-Φ26
XBD20/70 200-150/W XH			745					622							

电话: 0593-6396168 6588155
 传真: 0593-6396596 6396566

立式(L)安装尺寸

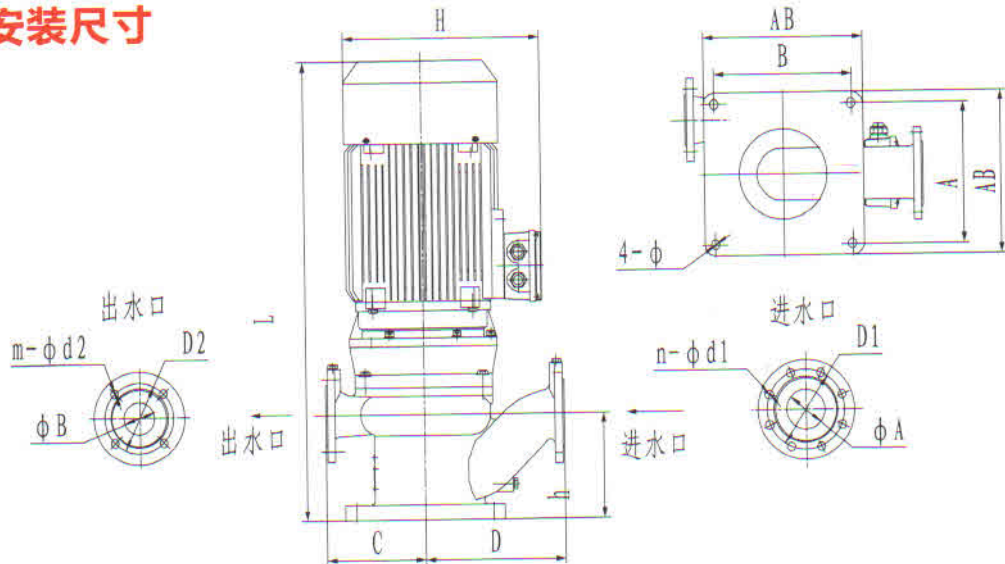

XBD**/20 ***-**/L XH(mm)

型号	外形尺寸					安装尺寸				进口法兰			出口法兰		
	L	H	h	C	D	AB	A	B	ϕ	D1	ϕA	$n-\phi d1$	D2	ϕB	$m-\phi d2$
XBD4/20 80-65/L XH	945	435	225	200	285	340	300	300	$\phi 19$	$\phi 160$	$\phi 80$	8- $\phi 18$	$\phi 145$	$\phi 65$	8- $\phi 18$
XBD5/20 100-80/L XH					320					$\phi 180$	$\phi 100$		$\phi 160$	$\phi 80$	
XBD6/20 100-80/L XH	1003	480													

XBD**/25 ***-**/L XH(mm)

型号	外形尺寸					安装尺寸				进口法兰			出口法兰		
	L	H	h	C	D	AB	A	B	ϕ	D1	ϕA	$n-\phi d1$	D2	ϕB	$m-\phi d2$
XBD4/25 100-80/L XH	945	435	225	200	320	340	300	300	$\phi 20$	$\phi 180$	$\phi 100$	8- $\phi 18$	$\phi 160$	$\phi 80$	8- $\phi 18$
XBD5/25 100-80/L XH															
XBD6/25 100-80/L XH	1003	480													
XBD7/25 125-100/L XH	1139	541	300	250	380	410	340	340	$\phi 20$	$\phi 210$	$\phi 125$	8- $\phi 18$	$\phi 180$	$\phi 100$	8- $\phi 18$
XBD8/25 125-100/L XH															

XBD**/35 125-100/L XH(mm)

型号	外形尺寸					安装尺寸				进口法兰			出口法兰		
	L	H	h	C	D	AB	A	B	ϕ	D1	ϕA	$n-\phi d1$	D2	ϕB	$m-\phi d2$
XBD5/35 125-100/L XH	1140	541	300	250	380	410	340	340	$\phi 20$	$\phi 210$	$\phi 125$	8- $\phi 18$	$\phi 180$	$\phi 100$	8- $\phi 18$
XBD6/35 125-100/L XH															
XBD7/35 125-100/L XH	1215	600	300	275	380	410	340	340	$\phi 20$	$\phi 210$	$\phi 125$	8- $\phi 18$	$\phi 180$	$\phi 100$	8- $\phi 18$
XBD8/35 125-100/L XH															
XBD9/35 125-100/L XH	1315	660	300	275	380	410	340	340	$\phi 20$	$\phi 210$	$\phi 125$	8- $\phi 18$	$\phi 180$	$\phi 100$	8- $\phi 18$
XBD10/35 125-100/L XH															

旋流恒压消防泵 公共汽车客舱灭火专用泵

XBD**/40 ***-***/L XH(mm)

型号	外形尺寸						安装尺寸			进口法兰			出口法兰		
	L	H	h	C	D	AB	A	B	Φ	D1	ΦA	n-Φd1	D2	ΦB	m-Φd2
XBD8/40 125-100/L XH	1315	660	300	275	380	410	340	340	Φ20	Φ210	Φ125	8-Φ18	Φ180	Φ100	8-Φ18
XBD9/40 125-100/L XH															
XBD10/40 125-100/L XH															
XBD11/40 125-100/L XH	1487	845	330	300	420	530	480	480	Φ20	Φ240	Φ150	8-Φ22	Φ210	Φ125	8-Φ18
XBD12/40 125-100/L XH															
XBD13/40 150-125/L XH	1593	845	330	300	420	530	480	480	Φ20	Φ240	Φ150	8-Φ22	Φ210	Φ125	8-Φ18
XBD14/40 150-125/L XH															

XBD**/45 ***-***/L XH(mm)

型号	外形尺寸						安装尺寸			进口法兰			出口法兰		
	L	H	h	C	D	AB	A	B	Φ	D1	ΦA	n-Φd1	D2	ΦB	m-Φd2
XBD9/45 150-125/L XH	1343	660	330	300	420	410	340	340	Φ22	Φ210	Φ125	8-Φ18	Φ180	Φ100	8-Φ18
XBD10/45 150-125/L XH	1517														
XBD11/45 200-150/L XH	1680														
XBD12/45 200-150/L XH		845	420	350	490	530	480	480	Φ22	Φ295	Φ220	12-Φ22	Φ240	Φ150	8-Φ22
XBD13/45 200-150/L XH															
XBD14/45 200-150/L XH															
XBD15/45 200-150/L XH	1740														

XBD**/50 ***-***/L XH(mm)

型号	外形尺寸						安装尺寸			进口法兰			出口法兰		
	L	H	h	C	D	AB	A	B	Φ	D1	ΦA	n-Φd1	D2	ΦB	m-Φd2
XBD12/50 200-150/L XH	1740	845	420	350	490	530	480	480	Φ22	Φ295	Φ200	12-Φ22	Φ240	Φ150	8-Φ22
XBD13/50 200-150/L XH															
XBD14/50 200-150/L XH															
XBD15/50 200-150/L XH	1745	845	420	350	490	630	570	570	Φ26	Φ295	Φ200	12-Φ22	Φ240	Φ150	8-Φ22
XBD16/50 200-150/L XH															
XBD17/50 200-150/L XH															
XBD18/50 200-150/L XH															

电话: 0593-6396168 6588155
 传真: 0593-6396596 6396566



永达盛电机
 YONGDASHENG MOTOR

XBD/60 200-150/L XH(mm)**

型号	外形尺寸						安装尺寸			进口法兰			出口法兰		
	L	H	h	C	D	AB	A	B	Φ	D1	ΦA	n-Φd1	D2	ΦB	m-Φd2
XBD13/60 200-150/L XH	1745	845	420	350	490	630	570	570	Φ26	Φ295	Φ200	12-Φ22	Φ240	Φ150	8-Φ22
XBD14/60 200-150/L XH															
XBD15/60 200-150/L XH	1786	976	420	370	540	630	570	570	Φ26	Φ295	Φ200	12-Φ22	Φ240	Φ150	8-Φ22
XBD16/60 200-150/L XH															
XBD17/60 200-150/L XH	1985	976	420	370	540	630	570	570	Φ26	Φ295	Φ200	12-Φ22	Φ240	Φ150	8-Φ22
XBD18/60 200-150/L XH															
XBD19/60 200-150/L XH	1985	976	420	471	390	570	650	580	580	Φ310	Φ200	12-Φ26	Φ250	Φ150	8-Φ26
XBD20/60 200-150/L XH															

XBD/65 200-150/L XH(mm)**

型号	外形尺寸						安装尺寸			进口法兰			出口法兰		
	L	H	h	C	D	AB	A	B	Φ	D1	ΦA	n-Φd1	D2	ΦB	m-Φd2
XBD13/65 200-150/L XH	1745	845	420	350	490	630	570	570	Φ26	Φ295	Φ200	12-Φ22	Φ240	Φ150	8-Φ22
XBD14/65 200-150/L XH															
XBD15/65 200-150/L XH	1970	976	420	370	540	630	570	570	Φ26	Φ295	Φ200	12-Φ22	Φ240	Φ150	8-Φ22
XBD16/65 200-150/L XH															
XBD17/65 200-150/L XH	1985	976	420	370	540	630	570	570	Φ26	Φ295	Φ200	12-Φ22	Φ240	Φ150	8-Φ22
XBD18/65 200-150/L XH															
XBD19/65 200-150/L XH	1985	976	420	471	390	570	650	580	580	Φ310	Φ200	12-Φ26	Φ250	Φ150	8-Φ26
XBD20/65 200-150/L XH															

XBD/70 200-150/L XH(mm)**

型号	外形尺寸						安装尺寸			进口法兰			出口法兰		
	L	H	h	C	D	AB	A	B	Φ	D1	ΦA	n-Φd1	D2	ΦB	m-Φd2
XBD13/70 200-150/L XH	1745	845	420	350	490	630	570	570	Φ26	Φ295	Φ200	12-Φ22	Φ240	Φ150	8-Φ22
XBD14/70 200-150/L XH															
XBD15/70 200-150/L XH	1970	976	420	370	540	630	570	570	Φ26	Φ295	Φ200	12-Φ22	Φ240	Φ150	8-Φ22
XBD16/70 200-150/L XH															
XBD17/70 200-150/L XH	1985	976	420	370	540	630	570	570	Φ26	Φ295	Φ200	12-Φ22	Φ240	Φ150	8-Φ22
XBD18/70 200-150/L XH															
XBD19/70 200-150/L XH	1985	976	420	417	390	570	650	580	580	Φ310	Φ200	12-Φ26	Φ250	Φ150	8-Φ26
XBD20/70 200-150/L XH															

旋流恒压消防泵 公共汽车客舱灭火专用泵

产品的安装

注意：请在进行下列步骤前，检查并确认消防泵的完好性。

- 1、泵的安装位置应尽可能接近水源；
- 2、泵的安装方式有2种：一种是泵房在底层时，可采用直接装在水泥基础上，该基础平面应高于地面30~40mm；另一种是采用弹簧减震器及橡胶减震垫同时(或单独)使用，将泵紧固在固定好的减震器上；
- 3、进、出口管道的安装
 - a、管道的通径必须与选择的泵的进、出口口径一致；
 - b、管道与泵的进、出口连接时，需用橡胶挠性接头过渡连接；
 - c、进、出水管道都应有各自独立的支撑，不应使泵承载过大的管道重量。
- 4、在进水管路的始端必须装过滤网，滤网有效面积应是进水管面积的3~4倍，保证液体的自由畅通；
- 5、出水口应安装流量计、压力表，同时必须安装逆止阀，防止停机时叶轮倒转。

消防泵的使用

泵的使用环境：海拔不超过1000m；环境温度最高不超过40℃，最低为-15℃。

泵的输送介质：输送清水。

1、试开机

安装完毕后必须试开机，以保证消防泵工作时：

- a) 消防泵的实际转向与泵上的箭头指向一致；
- b) 安装稳固，不摇晃震动；

2、开机注意事项及开停机顺序

a) 注意事项

消防泵严禁无水开机；零流量时间不能过长，以免泵内水温过高，损坏机械密封。非水流的异常声应停机检查；非一键启动的消防泵，请按“Y-△”降压启动；消防泵的吸入口应设置便于拆除的抗腐蚀性滤网，带底阀的进水口，滤网应包容底阀，滤网过水面积以不影响泵正常工作为宜，建议为进水管面积的3~4倍，保证液体畅通，且经滤网后的水不带固体颗粒。

b) 开机顺序

开机启动前应保证泵腔充满清水，关闭出水口阀门，电机启动并正常运转后，逐渐开启出水口阀门，以保证电动机运转平稳并运行于额定流量。若水泵实际需要扬程偏低时，应采用阀门控制水泵流量，以防电机过载。工作过程应经常检查电机是否过载，防止电机过热，并观察压力状况。

c) 停机顺序

停机前必须关闭出水口阀门后，停止电机，如在冬季寒冷季节，必须将泵内液体放尽，以免泵体被冻裂。

消防泵的维护

- 1、定期检查底阀是否漏水，清除吸附于滤网上的杂质，及滤网受损状况。
- 2、检查泵在固有压力范围内，机械密封是否有线性泄漏。
- 3、定期开机检查后或长期停止使用，都应泵卸下，将叶轮、泵腔清洗擦净后涂上防锈油，再装回设备，保证消防泵处于良好的备用状态。